

Металлы

Дендрит Д. К. Чернова

Схема поликристаллической структуры

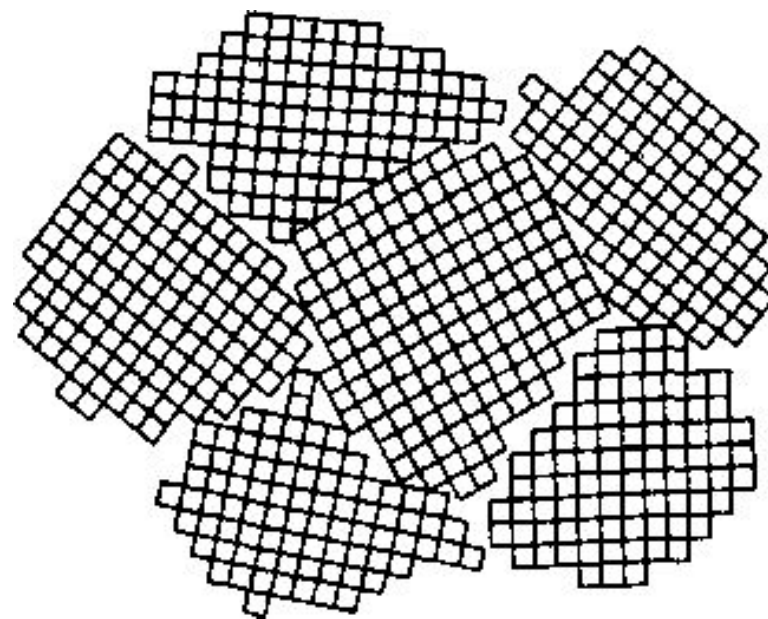
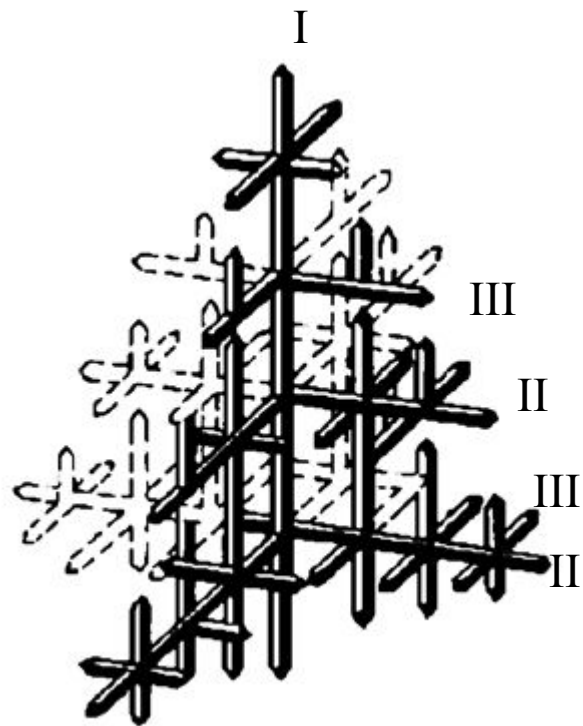

Металлы

Основные закономерности процесса кристаллизации, превращения в твердом состоянии

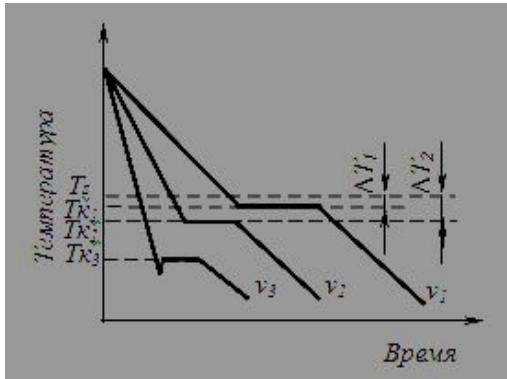

Кривые охлаждения при кристаллизации



Схема процесса кристаллизации



Изменение скорости образования зародышей V_3 и скорости роста кристаллов V_p в зависимости от степени переохлаждения ΔT

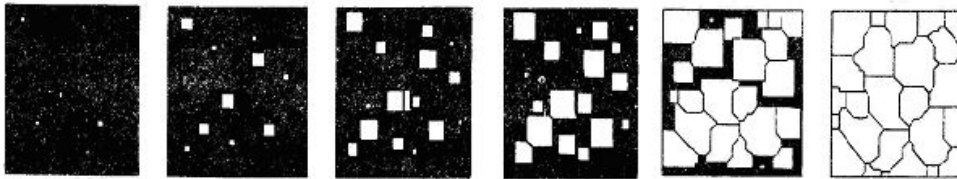
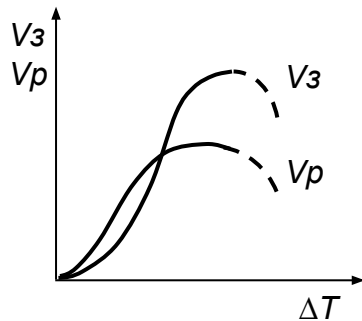

Схема строения стального слитка:

- 1 – наружная мелкозернистая корка,
- 2 – зона столбчатых кристаллов,
- 3 – зона равноосных кристаллов
- 4 – усадочная раковина

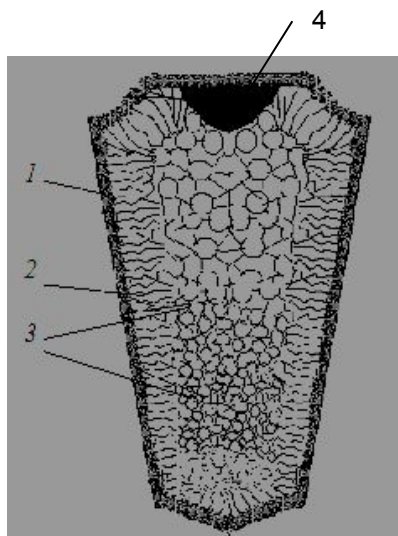
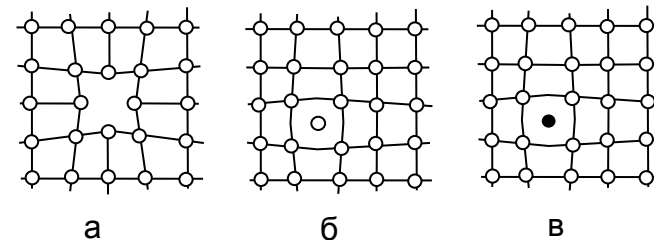

Точечные дефекты в кристаллической решетке:

а – вакансии;

б – межузельный атом основного вещества;

в – примесный атом внедрения



Схема краевой дислокации в кристаллической решетке



Схема определения вектора Бюргера

Металлы

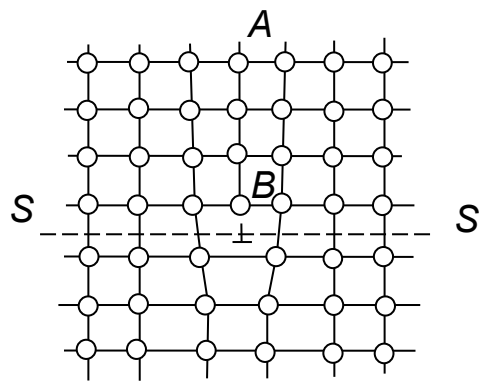
Реальное строение металлов и дефекты кристаллических решеток

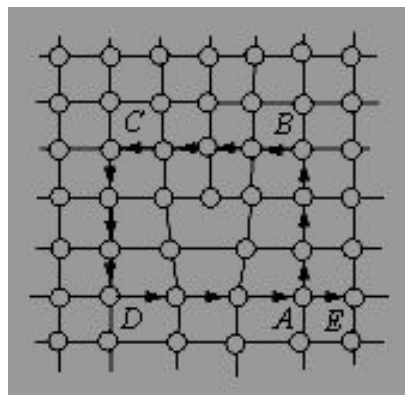
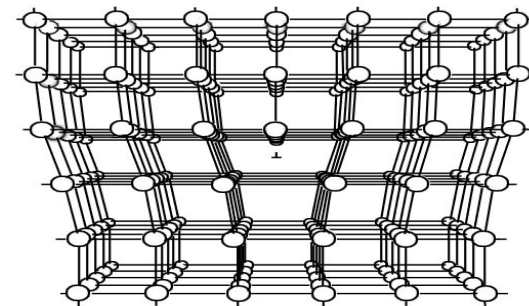
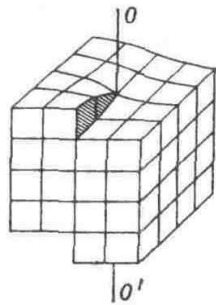

а

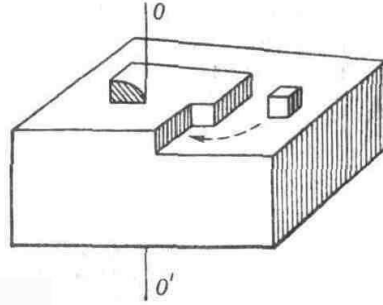

б

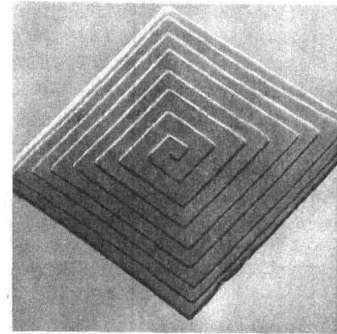

в

Винтовая дислокация,

а - схема расположения атомов (кубик) в кристалле с дислокацией;

б - поверхность кристалла с выходом винтовой дислокации;

в - спираль роста в кристалле парафина, возникшая на выходе винтовой дислокации.



Схема строения θ большеугловых границ



Схема строения малоугловых границ

Металлы

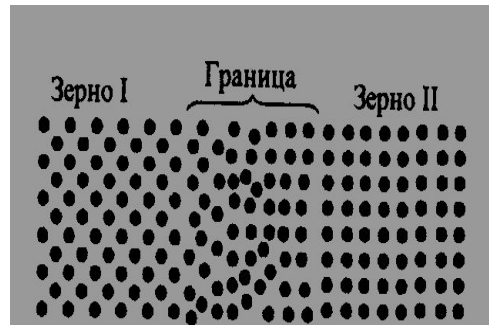
Строение сплавов

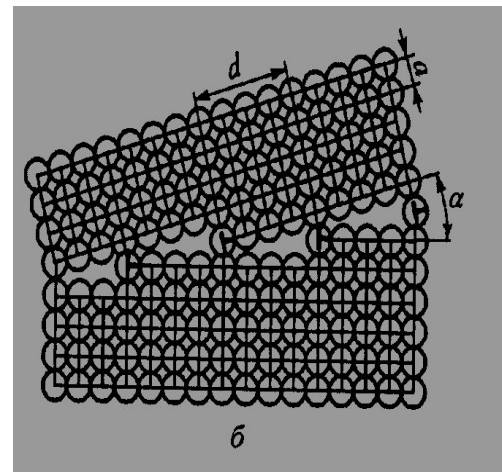
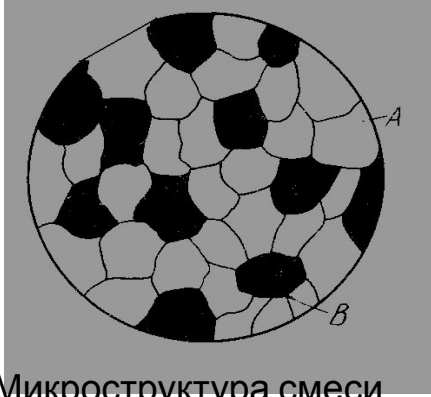

Микроструктура смеси
(схема)

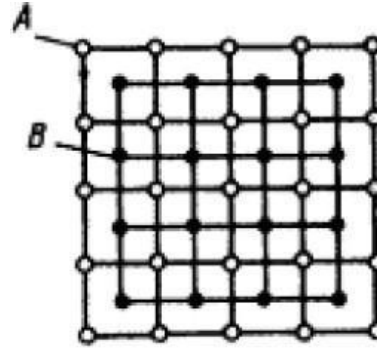

Микроструктура химического соединения
(схема)

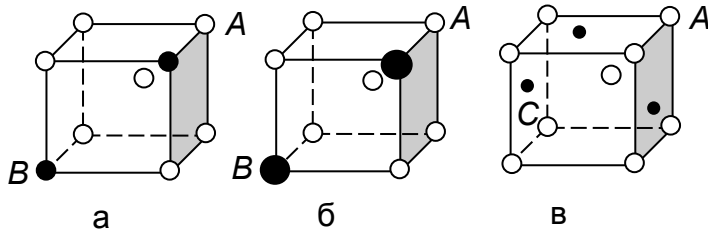

Кристаллическая решетка ОЦК:
а – неограниченный твердый раствор замещения;
б – ограниченный твердый раствор замещения;
в – твердый раствор внедрения

Механические, физические и технологические свойства материалов. Деформации и напряжения



Схема деформации:
а – линейная деформация;
б – угловая деформация

Схема замены внешних сил на внутренние напряжения



Условная диаграмма растяжения

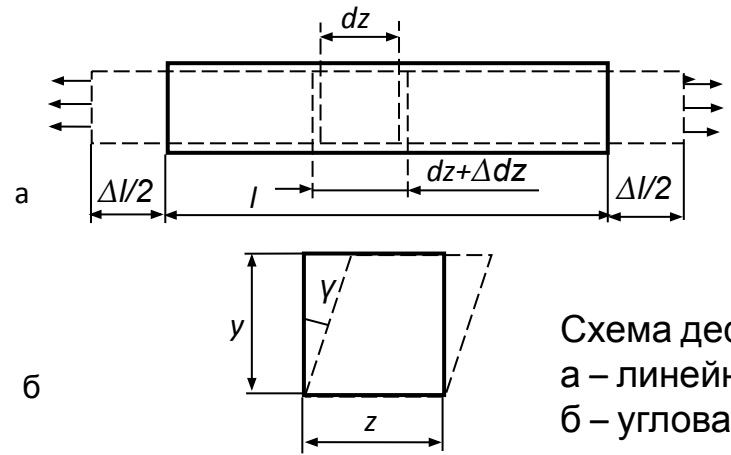
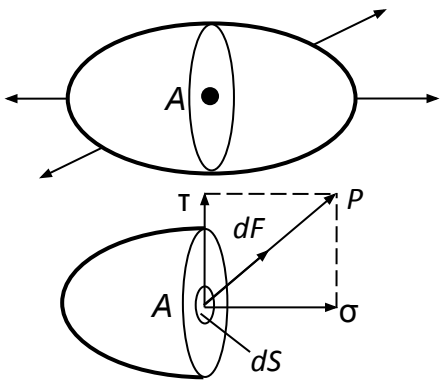
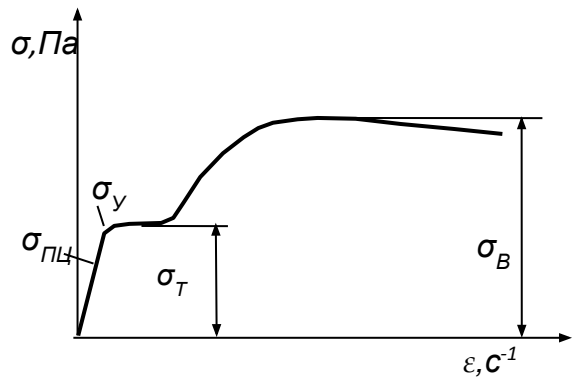

Схема испытания на ударную вязкость:
а – образец;
б – маятниковый копер

Механические, физические и технологические свойства материалов.

Определение твердости

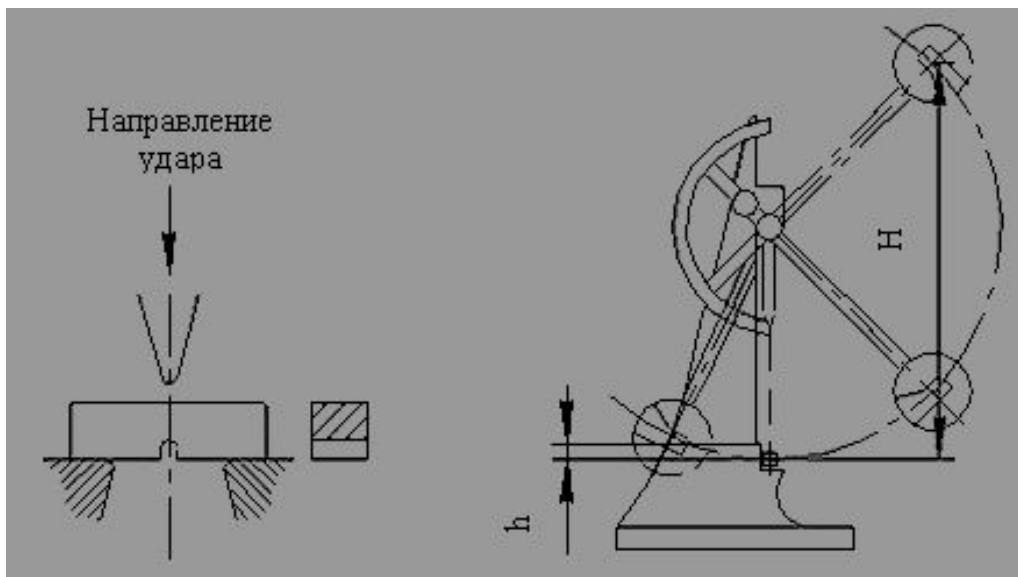
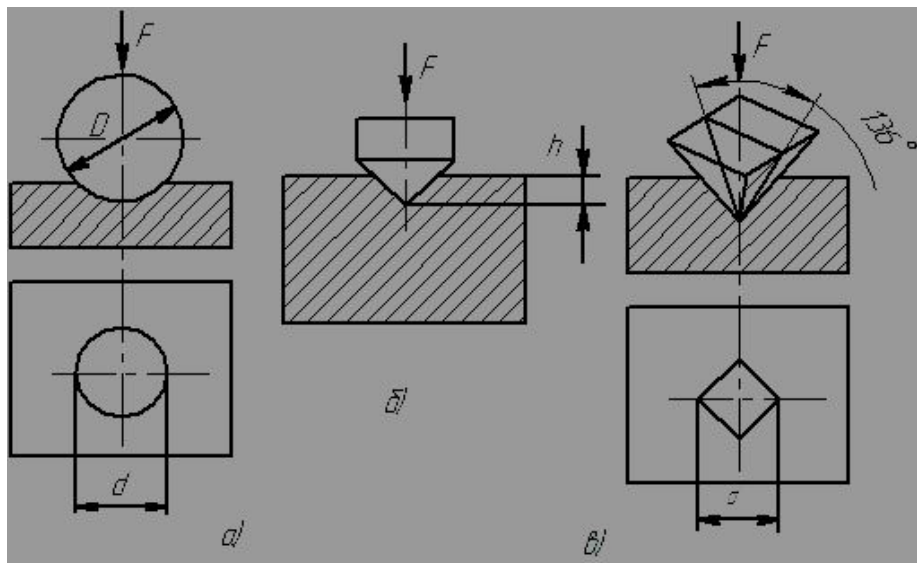

Схемы определения
твердости:

а – по Бринеллю;

б – по Роквеллу;

в – по Виккерсу

Перевод величин твердости

d_{10} , мм	По Бринеллю НВ, МПа	По Роквеллу			По Виккерсу HV, МПа
		HRA	HRC	HRB	
2,34	6880	84,5	65,0	–	9400
2,50	6010	81,0	59,0	–	7560
2,60	5550	79,0	56,0	–	6530
2,68	5220	78,0	53,0	–	5940
2,78	4850	76,0	50,0	–	5420
2,88	4510	74,5	47,5	–	4950
2,98	4200	73,0	44,0	–	4490
3,10	3880	71,0	41,0	–	4060